

CTEK

USER MANUAL

CHARGESTORM[®] CONNECTED 2

 *MULTILINGUAL
MANUAL*

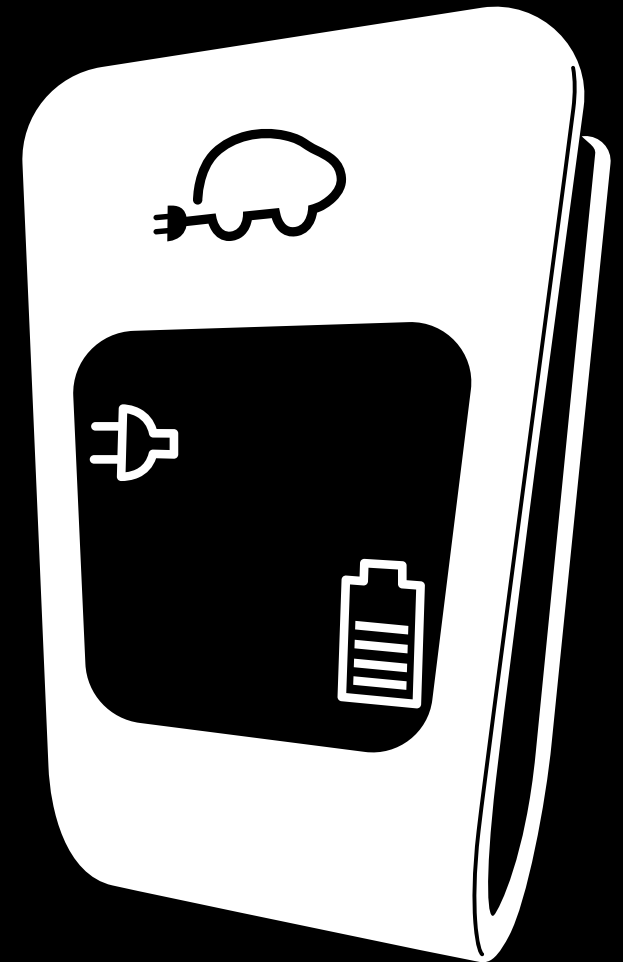

Inhoud

CHARGESTORM® CONNECTED	86
Productbeschrijving.....	86
Beoogd gebruik.....	86
In de verpakking	86
Overzicht	86
Statussymbolen	87
Het voertuig opladen.....	88
Open access & RFID access	88
CHARGESTORM® CONNECTED met het voertuig verbinden	88
Opladen starten met open access.....	88
Opladen starten met RFID access.....	88
Installatie	89
Inleiding	89
Veiligheid.....	89
Optionele uitrusting	89
Controleren vóór installatie	89
De locatie voorbereiden voor installatie.....	89
Het laadstation aan een muur installeren.....	89
Het laadstation aan een paal installeren	90
De kabels installeren	90
De stroomkabels installeren.....	90
De netwerkkabel en het 3G-modem installeren (optioneel).....	91
De installatie voltooien	91
De configuratie-instellingen wijzigen.....	92
Installatietests uitvoeren.....	93
Onderhoudstests uitvoeren.....	93
Het product recyclen.....	93
Technische gegevens	94

Overbelastingsstroom- en kortsluitingbeveiliging.....	94
Onderdeelspecifieke gegevens.....	94
Garantieverklaring CTEK E-Mobility.....	95
Beperkte garantie	95
Omstandigheden waarin de beperkte garantie niet geldig is.....	95
Aanvullende informatie.....	95
Beperkingen nationaal gebruik.....	95
Copyright.....	95
Revisies.....	95
Afkortingen.....	95
Elektrische schema's	95

CHARGESTORM® CONNECTED

Productbeschrijving

CHARGESTORM® CONNECTED is een multifunctioneel laadstation voor elektrische voertuigen.

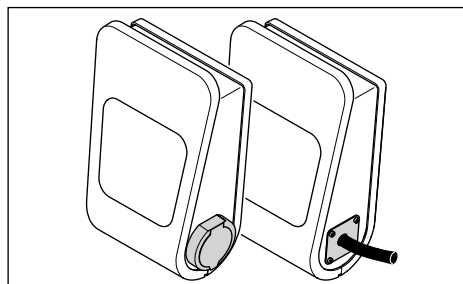

Het laadstation is er in verschillende uitvoeringen, zoals voor verschillende uitgaande stromen en aantal aansluitingen. Een volledige lijst met artikelnummers staat op het datablad op www.ctekemobility.com.

Opmerking: Raadpleeg de bovenkant van het laadstation voor modelinformatie.

CHARGESTORM® CONNECTED 2 is een verbeterde en bijgewerkte versie van onze geavanceerde EV-lader met een reeks functies en ingebouwde veiligheidsfuncties. Het heeft een krachtige laadcontroller, die dubbele type 2-uitgangen/laadkabels aankan en ondersteuning biedt voor laadstroomtaakverdeling via NANOGGRID™.

Bescherming tegen oververhitting

Bij hoge temperaturen bepaalt het algoritme van het laadstation de optionele stroom. Dit vermindert het risico van oververhitting en beschadiging van het laadstation zonder het gebruik van het apparaat te belemmeren.

Beoogd gebruik

Dit laadstation is bedoeld voor gebruik aan de muur of op een paal. Het laadstation is bedoeld voor zowel beperkte als niet-beperkte locaties.

In de verpakking

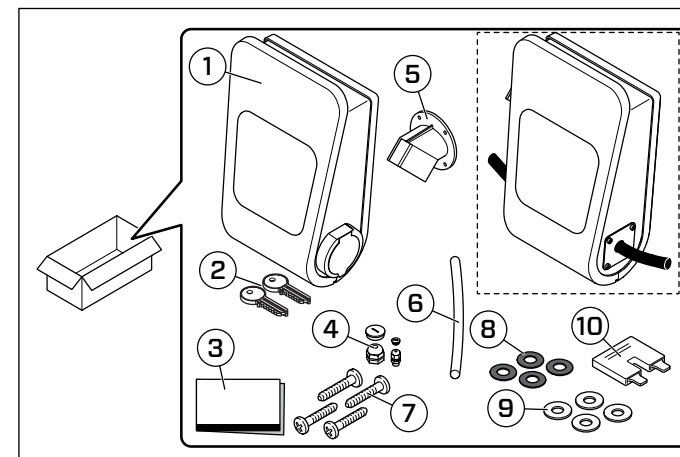

1. Het laadstation, CHARGESTORM® CONNECTED.
2. Twee sleutels.
3. Gebruikers- en installatie-instructies.
4. Afdekking voor kabelinvoer en kabelwartels (M25 en M12).
5. Houder voor laadstekker (voor varianten met vaste laadkabel).
6. Isolatiebuis.
7. Vier bevestigingsschroeven.
8. Vier rubberen afdichtingen.
9. Vier metalen afdichtingen
10. Jumper (voor varianten met één fase)

Overzicht

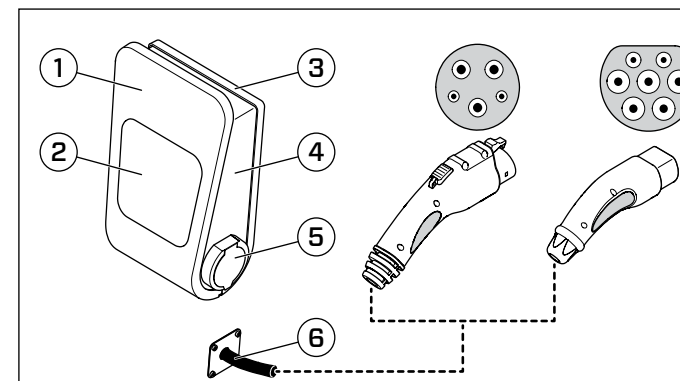

1. Voorpaneel.
2. Display met de symbolen voor de oplaadstatus.



3. Achterkant.
4. Technische behuizing.
5. Aansluiting voor elektrische voertuigen.
6. Aansluiting voor elektrische voertuigen (vaste laadkabel).

Statussymbolen

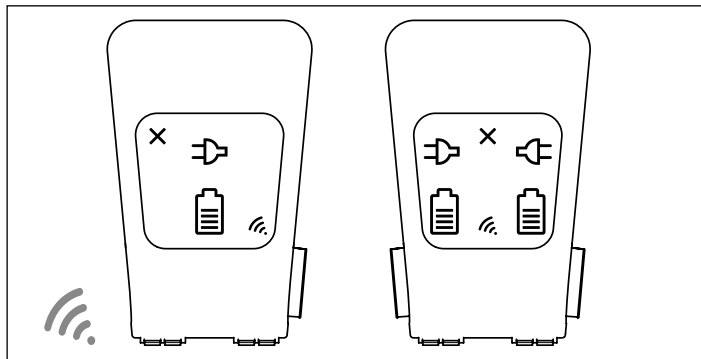

SYMBOOL	KLEUR	MODUS	VERKLARING
		Open	RFID-symbool is niet actief.
	Brandt groen	RFID	Wachten op RFID-tag.
	Knippert geel	RFID	Wordt geverifieerd. Even geduld aub!
	Knippert groen	RFID	De RFID-tag is goedgekeurd. Het laden wordt nu gestart.
	Knippert eenmaal rood	RFID	De RFID-tag is geweigerd (gebruiker kan niet laden).
	Brandt groen	RFID/ Open	Beschikbaar en gereed voor laden.
	Knippert groen	RFID	Wachten op kabelverbinding of verificatie.
	Brandt blauw	RFID/ Open	Voertuig is verbonden maar laadt niet op (het voertuig is bijvoorbeeld volledig opgeladen of de laadsessie is onderbroken).
	Knippert blauw	RFID/ Open	De accu wordt geladen.

SYMBOOL	KLEUR	MODUS	VERKLARING
	Brandt rood	RFID/ Open	<p>Er klinkt een alarm. Doorgaans vanwege een kapotte zekering. Open de technische behuizing en reset de zekering.</p> <p>De aansluiting heeft een tijdelijke storing. De storing kan één van de volgende storingen zijn:</p> <ul style="list-style-type: none"> • De tijdslimiet voor de verificatie is bereikt. • Het PP-sigitaal kan niet van de kabel worden afgelezen (geldt alleen voor aansluitdoos type 2). • De kabel kan niet worden vergrendeld door het motortje in de aansluiting.
	Brandt blauw	-	Het laadstation heeft verbinding gemaakt met de cloud-backend. Wordt alleen tijdens het opstarten weergegeven. Dit symbool knippert 5 seconden.
	Brandt rood	RFID/ Open	Het laadstation kon tijdens het opstarten geen verbinding met de cloud-backend maken. Wordt alleen tijdens het opstarten weergegeven.

Opmerking: Als het laadstation geen actieve symbolen heeft, is het laadstation niet actief. Dit kan zijn omdat het op die manier is geconfigureerd, omdat het laadstation opnieuw wordt opgestart of omdat het laadstation is gedeactiveerd voor gepland onderhoud.



Het voertuig opladen

Open access & RFID access

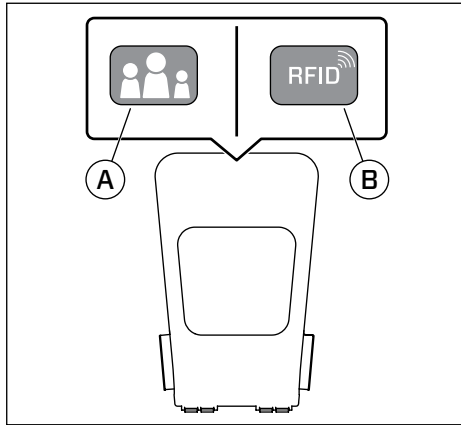

Het laadstation kan in twee verschillende verificatiemodi worden gebruikt, open access (A) en RFID access (B). Open access betekent de modus waarin de accu van het voertuig wordt geladen zodra het voertuig op het laadstation is aangesloten. RFID betekent de modus waarin de accu van het voertuig pas geladen wordt wanneer er eerst met een RFID-toegangskaart is geverifieerd. Sommige providers bieden ook extra verificatie, zoals een mobiele app.

Opmerking: Er zijn veel verschillende RFID-formaten. Neem contact op met CTEK E-Mobility als uw RFID-tags geen originele CTEK E-Mobility RFID-tags zijn om te controleren of uw RFID-tags compatibel zijn met het laadstation. De ondersteunde RFID-standaard is ISO1443A/Mifare.

CHARGESTORM® CONNECTED met het voertuig verbinden

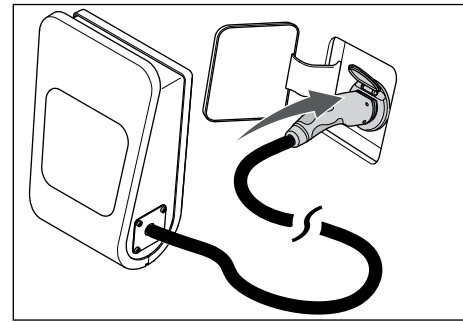
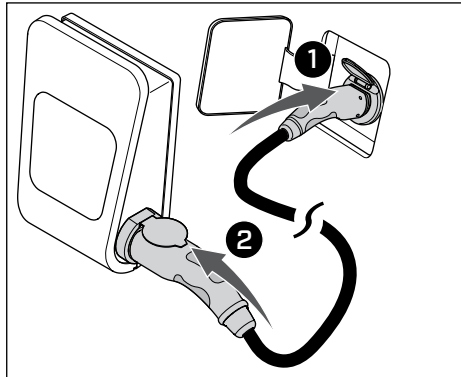

Opladen starten met open access

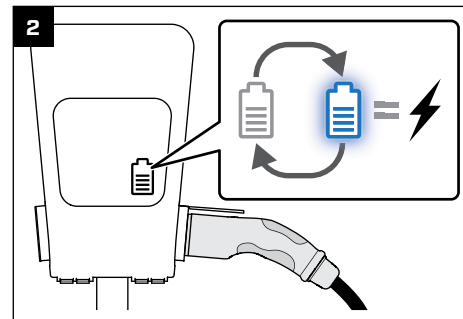
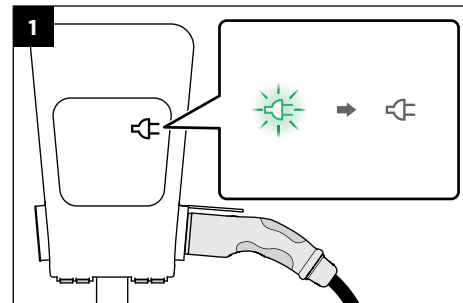

Opladen starten met RFID access

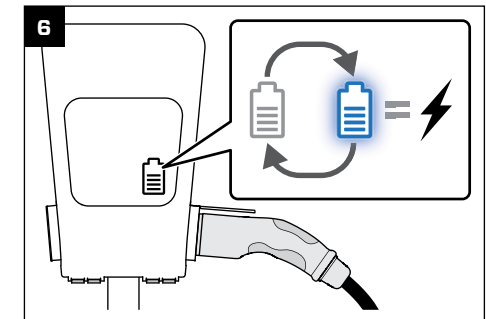
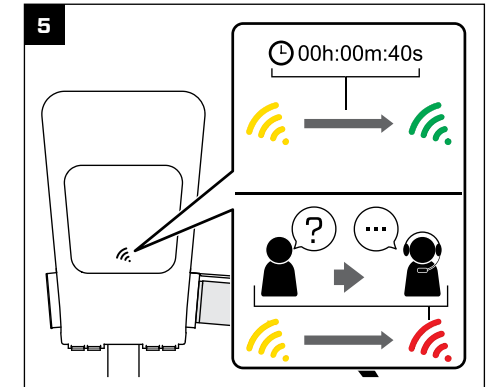
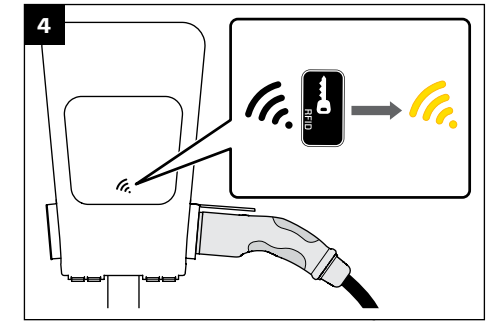
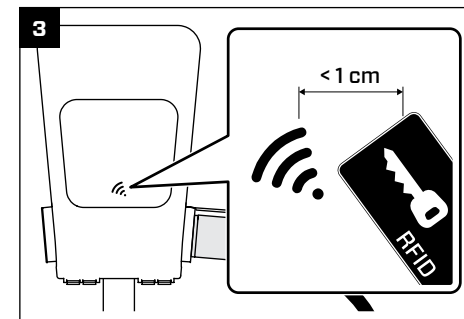
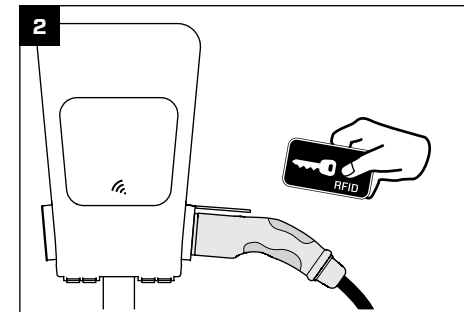
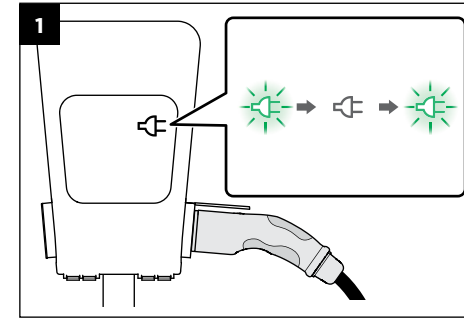

NL



Installatie

Inleiding

Dit deel van de instructies laat zien hoe het laadstation CHARGESTORM® CONNECTED moet worden geïnstalleerd.

Veiligheid

- Alleen erkende elektriciërs mogen de in dit document beschreven installatie uitvoeren.
- Lees en volg de instructies in dit document zorgvuldig alvorens het product te installeren en te gebruiken.
- De installatie moet voldoen aan de lokale veiligheidsvoorschriften.
- Gebruik geen adapters of conversieadapters bij dit product, volgens de standaardvereisten van IEC61851.
- Dit laadstation heeft geen geventileerd opladen.
- Zorg ervoor dat de kabels in het laadstation niet los zitten als gevolg van trillingen tijdens het transport. Als er kabels los zitten, sluit u deze opnieuw aan en draait u de schroeven vast.
- Aanbevolen wordt de installatie uit te voeren door twee personen.
- Draag veiligheidsschoenen tijdens de installatie.

Gereedschap

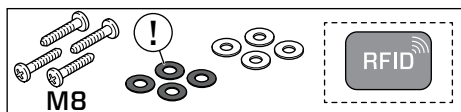
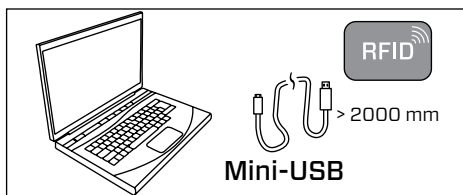
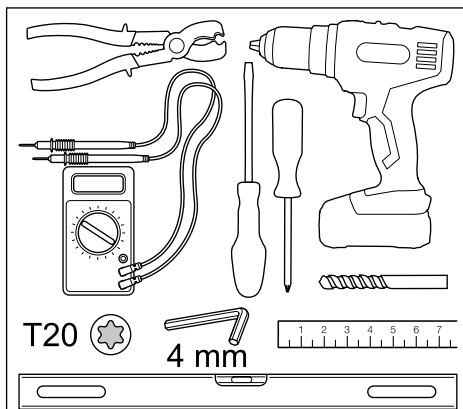

- Mifare Classic/IEC 14443 Type A en compatibele RFID-tag (in het geval dat RFID moet worden gebruikt).
- Computer/laptop (OS: Linux of OSX wordt aanbevolen, Windows 10 vereist installatie van een USB-stuurprogramma).

Optionele uitrusting

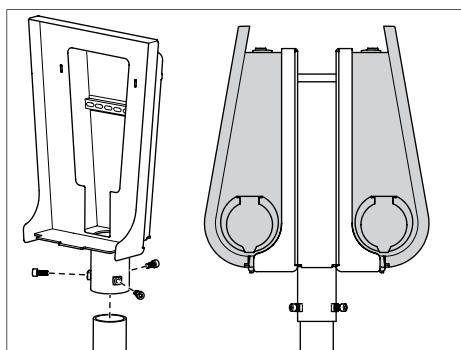

- Paalmontageset voor een paaldiameter van 60 mm. Artikelnummer 920-00010 (alleen indien toegevoegd).
- Paalmontageset voor twee laadstations, voor maximaal vier EV-aansluitingen vanaf één paal. Artikelnummer 922-00018.

Controleren vóór installatie

Voer de volgende controles uit voordat u de kabelinstallatie uitvoert.

1. Vermijd installatie van de EV-lader in direct zonlicht. Als het product in direct zonlicht wordt geïnstalleerd, neemt de zichtbaarheid van het symbool af en neemt de temperatuur van het product toe. Hierdoor wordt de oververhittingsbeveiliging geactiveerd en wordt de laadstroom beperkt.
2. Bepaal of het apparaat buiten of binnen moet worden geïnstalleerd.
 - a. Voor installatie buitenshuis is het raadzaam de stroomkabel en de netwerkkabel van onderaf te installeren om te voorkomen dat water van bovenaf de technische behuizing binnendringt.

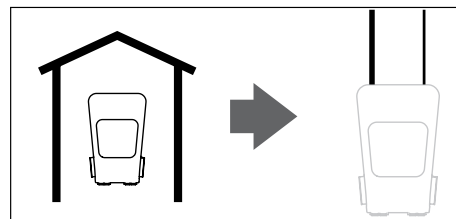

- b. Voor installatie binnenshuis kunnen de stroomkabel en netwerkkabels worden geïnstalleerd vanaf de bovenkant of vanaf de onderkant van de technische behuizing. **OPMERKING:** Voor installaties met een stroomkabeldiameter van meer dan 17 mm moet de stroomkabel van onderaf worden geïnstalleerd.

De locatie voorbereiden voor installatie

1. Bepaal de montagepositie van het laadstation.
 - a. Zorg ervoor dat er voldoende ruimte beschikbaar is voor normaal gebruik.

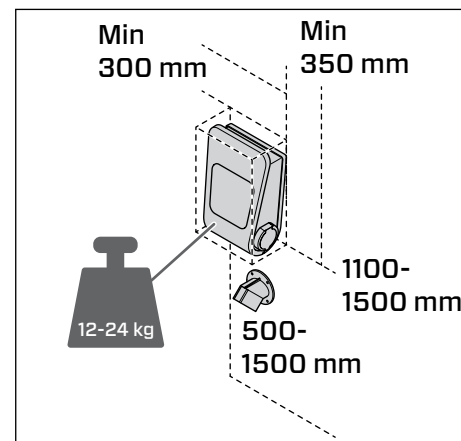

- b. Zorg er bij installatie op een muur voor dat het wandmateriaal geschikt is voor montage van de behuizing. De muur moet het gewicht van het laadstation kunnen dragen.
- c. Raadpleeg de handleiding voor de paalmontageset voor installatie op een paal.

Het laadstation aan een muur installeren

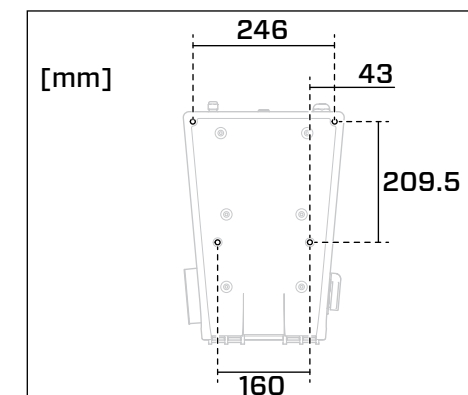

1. Zoek de vier schroefgaten in de achterkant op.
2. Boor vier gaten in de muur die zijn uitgelijnd met de gaten in de achterklep.

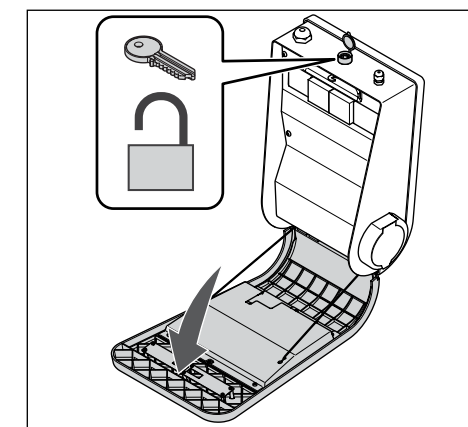

3. Ontgrendel en open de technische behuizing met de sleutel.

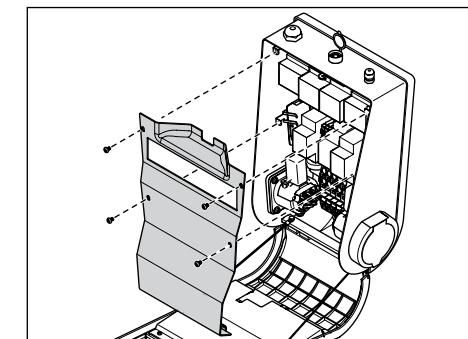

4. Verwijder de beschermkap.

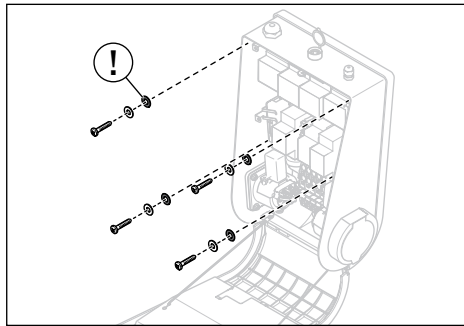
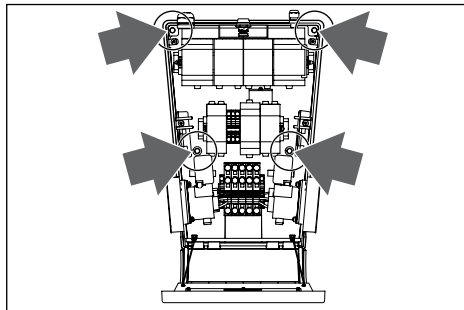

5. Installeer het laadstation op de geselecteerde locatie met eerst de rubberen pakkingen en vervolgens de sluitring en de vier MB schroeven.

LET OP: Installeer het laadstation niet zonder de rubberen pakkingen/ringen/wartels. Anders kan er water lekken en de EV-lader beschadigen.

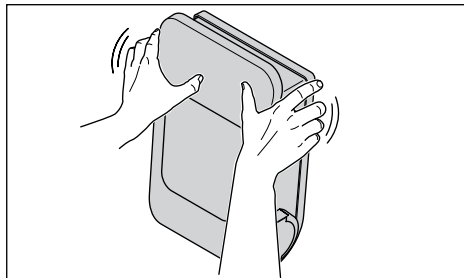

- Zorg ervoor dat het laadstation stevig aan de muur is geïnstalleerd.
- Zorg ervoor dat alle open gaten bedekt zijn met siliconen of zonder de rubberen pakkingen/ringen om het laadstation tegen water te beschermen.

Het laadstation aan een paal installeren

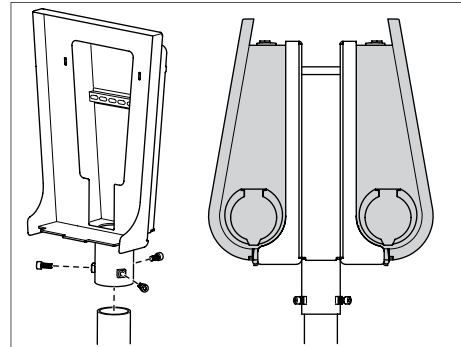

- Raadpleeg de handleiding voor de paalmontageset voor installatie op een paal.

De kabels installeren

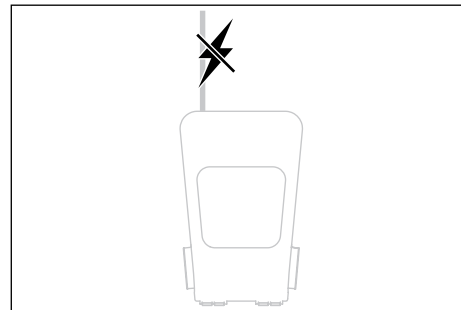

- Zorg ervoor dat de stroom is uitgeschakeld.

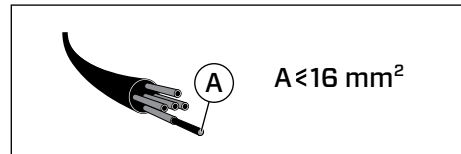

- Zorg ervoor dat de lengte van de kabels is afgemeten (A) voor het laadstation.

LET OP: Deze kabelwartels kunnen niet worden gebruikt als de diameter van de kabels groter of kleiner is dan de bovenstaande afmetingen.

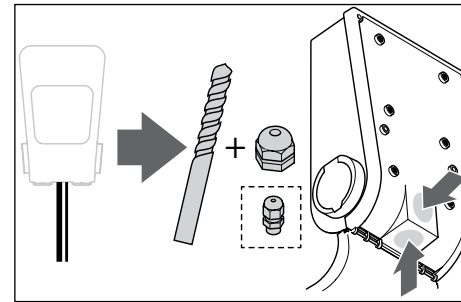

- Als de stroomkabel en de netwerkkabel van onder of van achteren moeten worden geïnstalleerd, boor dan gaten in de unit volgens de afbeelding.
LET OP: Let erop dat u de inhoud van de unit niet beschadigt wanneer u de gaten boort.

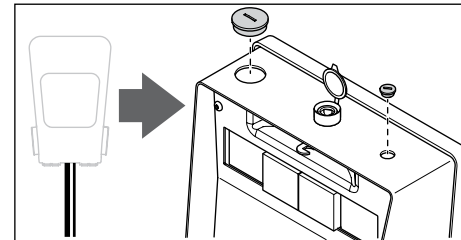

- Installeer de kabelwartels in de gaten om het apparaat te beschermen tegen binnendringen van stof en water.

Opmerking: De kabelwartel voor de stroomkabel die bij het product wordt geleverd, ondersteunt kabelafmetingen tussen 11-17 mm en de wartel voor de netwerkkabel ondersteunt kabelafmetingen van 3-6 mm.

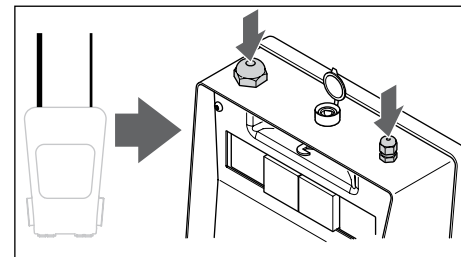

- Als de stroomkabel en netwerkkabel vanaf de bovenkant zijn geïnstalleerd, zijn er twee gaten aan de bovenkant van het apparaat. Installeer de stroomkabel in het grotere gat (M25) en de netwerkkabel in het kleinere gat (M12).

De stroomkabels installeren

- Trek de stroomkabel door de kabelwartel.

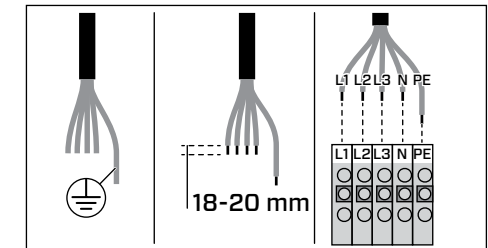
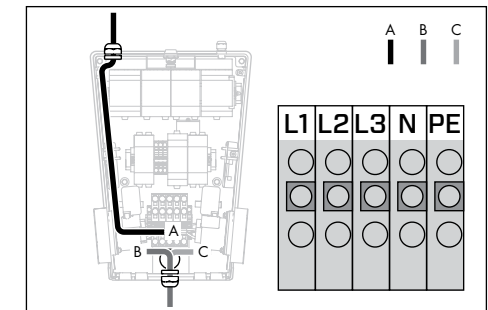
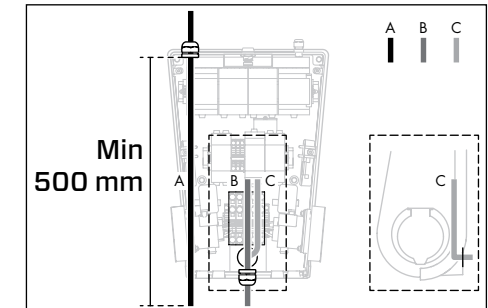

- Zorg ervoor dat de beschermde aarddraad langer is dan de andere draden, zodat die draad als laatste loskomt wanneer er aan de draden wordt getrokken.
- Strip de draden ongeveer 18-20 mm aan het uiteinde van de stroomkabel. De draaddiameter van de stroomkabel mag niet groter zijn dan 16 mm². Volg de instructies op de vorige pagina.
- Sluit de stroomdraden aan op de aansluitblokken.

OPMERKING: De klemmenblokken zijn van het indruktype. Zorg ervoor dat de kabels correct zijn aangesloten.

OPMERKING: Raadpleeg het schema voor de voedingsingang op pagina 13 voor regionale verschillen in het aardingssysteem, zoals IT-Nett.



De netwerkkabel en het 3G-modem installeren (optioneel)

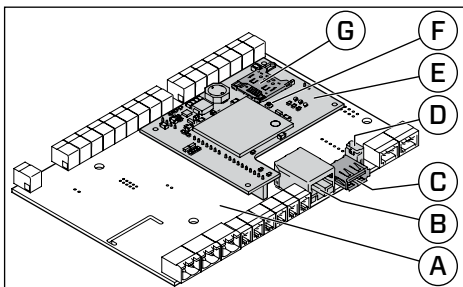

A	Bedieningspaneel	E	3G-modem
B	RJ45	F	U.FL-antennecontact
C	USB	G	SIM-kaartsleuf
D	Mini-USB		

Als het laadstation moet worden aangesloten op NanoGrid™-Load balancing, of naar de Charge Portal - Het cloudgebaseerde laadportaal online, volg dan onderstaande stappen.

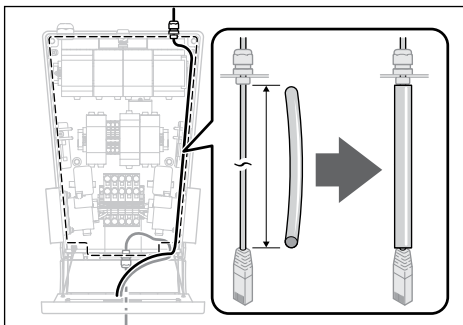

- Sluit de netwerkkabel aan met de bijgevoegde isolatiekabel. De netwerkkabel in de powerbox heeft om elektrische redenen extra isolatie nodig.
- Als het laadstation zich achter een firewall bevindt en wordt aangesloten op een back-endsysteem, opent u DNS (poort 53) en https/wss (poort 443) in de firewall. Open ftp om externe firmware-upgrades toe te staan.

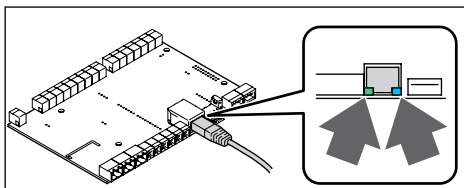
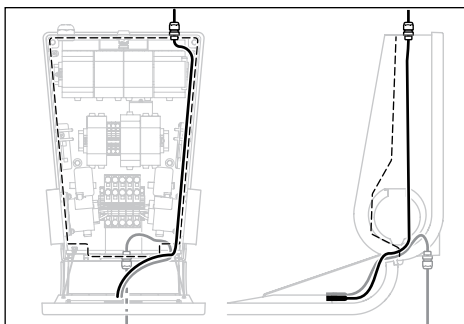
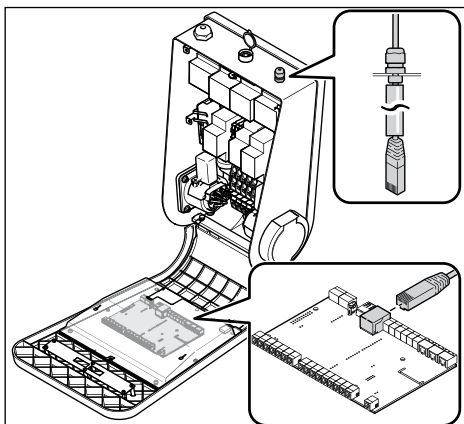

- Als Ethernet wordt aangesloten, gebruik dan een netwerkkabel van het type Cat5 of hoger. Sluit de netwerkkabel aan op de RJ45-connector op het bedieningspaneel. Het bedieningspaneel bevindt zich op het voorpaneel. Wanneer de netwerkkabel is aangesloten, wordt de activiteits-LED in de RJ45-connector geactiveerd.

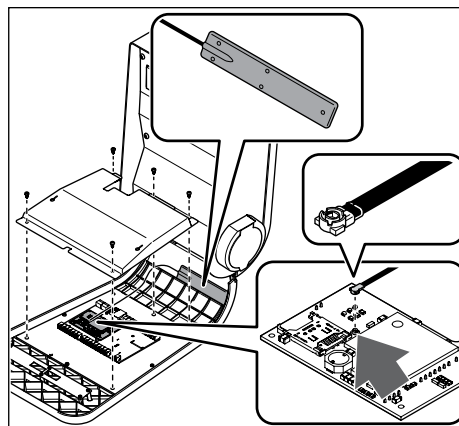
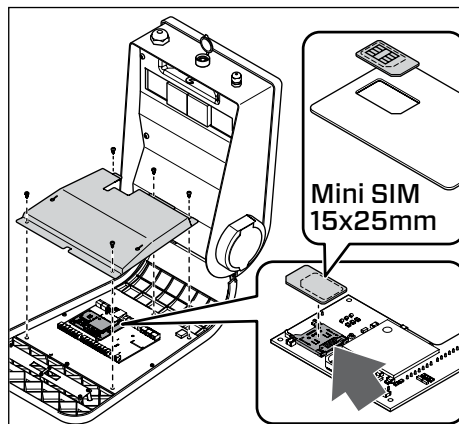

- Als 3G wordt aangesloten, installeer dan een geactiveerde simkaart in het laadstation. De pincode moet worden uitgeschakeld en het abonnement met een aanbeveling van minimaal 2 GB/maand, afhankelijk van de OCPP-protocolcommunicatie van de operator. Controleer of de antennekabel aan beide zijden is aangesloten.

OPMERKING: Sommige operators hebben de simkaart in de fabriek geïnstalleerd.

De installatie voltooiën

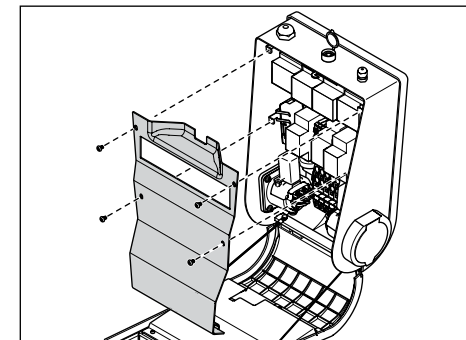

1. Installeer de beschermkap.

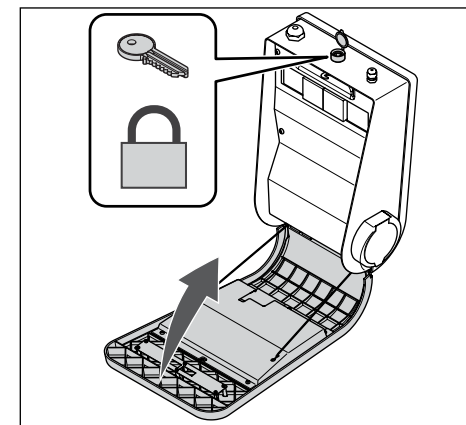

2. Sluit en vergrendel de technische behuizing met de sleutel.

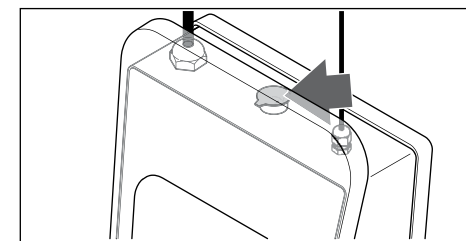

3. Plaats het klepje op het sleutelslot.
4. Schakel de stroom in via het distributiepaneel.

Opmerking: Het kan een tot twee minuten duren voordat de lader start.

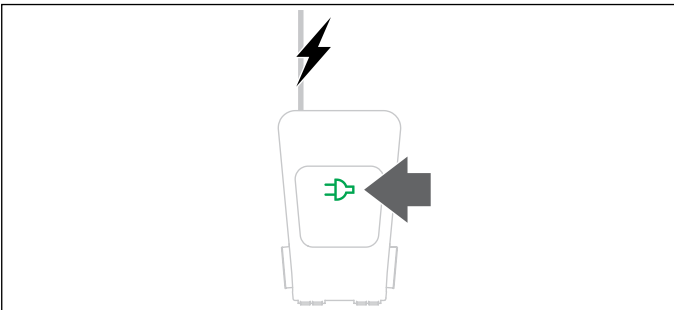

5. Controleer of het groene connectorsymbool op het voorpaneel wordt geactiveerd.

De configuratie-instellingen wijzigen

Opmerking: Voor de meeste installaties is geen wijziging van de configuratie nodig.

Opmerking: CTEK E-Mobility raadt aan dat de installatietechnicus het resultaat van de configuratietests documenteert in het speciale protocol.

1. Als op de computer Microsoft Windows wordt uitgevoerd, downloadt u de CCU-stuurprogramma's van de website. Volg de instructies op de website.

Opmerking: Voor Linux, Android en Mac OS X is het USB-stuurprogramma onderdeel van het besturingssysteem.

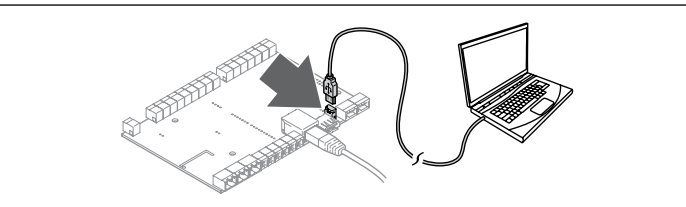

2. Verbind de USB-kabel tussen de computer en de mini-USB-poort op het bedieningspaneel.

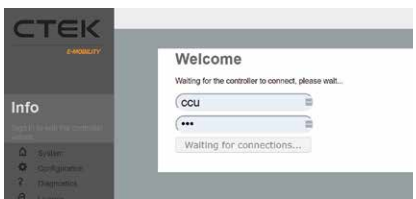
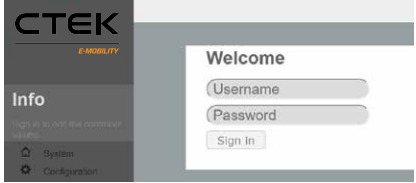

3. Open de webbrowser en log in op de lokale webinterface op <http://192.168.7.2>. De gebruikersnaam en het wachtwoord zijn beide 'ccu'.

Opmerking: CTEK E-Mobility beveelt webbrowser Chrome aan voor deze actie.

De netwerkinterface (Ethernet) configureren

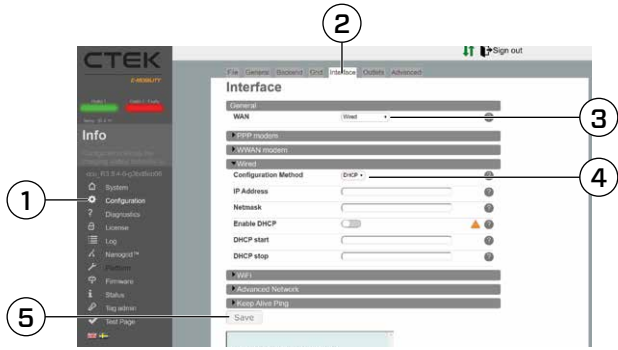

1. Navigeer naar Configuratie>Interface>Algemeen en selecteer WAN = Kabel.
2. Navigeer naar Configuratie>Interface.
3. Selecteer Kabel.
4. Selecteer DHCP of Statisch. Als Statisch is geselecteerd, voert u ook IP-adres, netmasker en gateway in.
5. Druk op Opslaan onder aan de pagina.

WWAN (3G) configureren

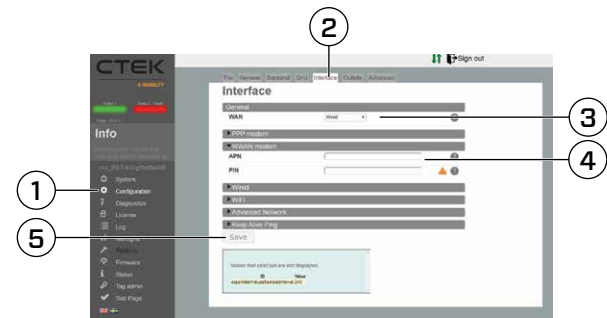

Opmerking: WWAN is een specifieke 3G-modus en is meestal robuuster dan PPP.

1. Navigeer naar Configuratie.
2. Selecteer Interface.
3. Algemeen en selecteer WAN = modem (WWAN)
4. Navigeer naar Configuratie >Interface >WWAN en voer APN in dat van toepassing is op de geselecteerde 3G-operator. Laat resterende velden leeg.
5. Druk op Opslaan onder aan de pagina.



PPP 3G/4G configureren

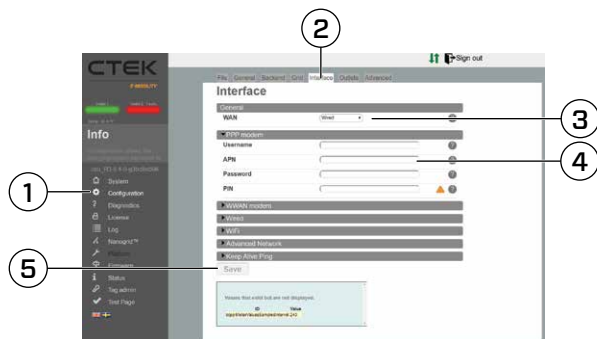

1. Navigeer naar Configuratie.
2. Selecteer Interface.
3. Algemeen en selecteer WAN = modem (PPP).
4. Navigeer naar Configuratie>Interface>PPP modem en voer APN in dat van toepassing is op de geselecteerde 3G/4G-aanbieder. Laat resterende velden leeg.
5. Druk op Opslaan onder aan de pagina.

Huidige limiet configureren



Opmerking: Wijzig de instellingen van de huidige limiet als de huidige limiet lager moet zijn dan het zekeringniveau van de laadstatus.

1. Navigeer naar Configuratie.
2. Selecteer Uitgang.
3. Wijzig de instellingen voor de huidige limiet.

De URL en de identiteit van het laadstation (ChargeboxID) naar de portal configureren

1. Controleer de statuspagina om te controleren of de internettoegang correct werkt.
2. Zorg ervoor dat de OCPP ChargeboxID en het serveradres bekend zijn. Deze informatie moet door de portaalbeheerder worden verstrekt. Als de portal "Charge Portal" van CTEK E-Mobility wordt gebruikt, heeft de URL naar de portal de volgende indeling: `wss://<companyname>.oampportal.com/Ocpp/websocket`.

Opmerking: De ChargeboxID moet uniek zijn en niet meer dan 22 tekens bevatten. De geselecteerde portal moet OCPP v1.5 of v1.6 ondersteunen.

3. Navigeer naar Configuratie>Backend en voer de ChargeboxID in.
4. Stel het communicatieprotocol in op OCPP v1.5 of v1.6.
5. Voer het backend-adres in. Gewoonlijk kunnen de andere parameters ongewijzigd blijven.
6. Druk op Opslaan onder aan de pagina.
7. Navigeer naar de statuspagina en controleer of het portalcommunicatie tot stand is gebracht.

RFID configureren

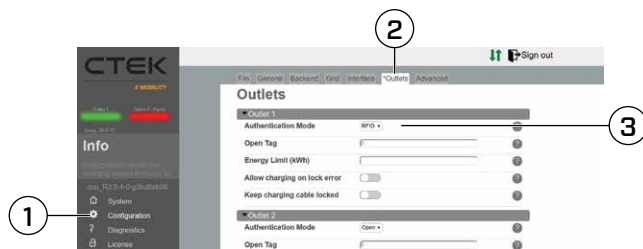

Opmerking: Voor laders zonder portalverbinding kunt u alleen RFID-tags toevoegen en verwijderen vanuit de webinterface in de lader. Bij aangesloten laders kunt u wijzigingen alleen in de portal doorvoeren.

1. Navigeer naar Configuratie>Uitgang>Verificatie en selecteer RFID voor alle aansluitingen om RFID-verificatie met RFID-tag te activeren voor het opladen.
2. Goedgekeurde RFID-tags kunt u toevoegen en verwijderen onder Tag-beheer.

Installatietests uitvoeren

- Zorg ervoor dat het laadstation stevig aan de muur/paal is bevestigd.
- Controleer de aansluiting van de stroomkabel en netwerkkabel. Draai de kabelwartel zo nodig vast.
- Als de installatie een Nanogrid Home-installatie is, controleer dan de communicatie tussen de externe EM en de lader.
- Laad een voertuig op. Controleer de stroom en zorg ervoor dat de laadsymbolen op het display correct werken.
 - Functiecontrole RFID
 - Internetverbinding (3G/4G/router/Ethernet)
- Controleer of de bescherming tegen weersinvloeden van het slot correct is verzegeld.
- Controleer of de display verlicht is.

Onderhoudstests uitvoeren

Onderhoud aan het product moet eenmaal per jaar worden uitgevoerd.

- Zorg ervoor dat de laaduitgang/laadkabel in goede staat is.
- Vervang zo nodig de laaduitgang/laadkabel.
- Controleer de rubberen pakkingen. Verwijder eventueel vuil van de rubberen pakking.
- Update zo nodig de software.
- Controleer de kabelwartel. Draai zo nodig vast.

Het product recyclen

Het product moet worden gerecycled als elektronische apparatuur. Volg de plaatselijke voorschriften voor het recyclen van elektronische apparatuur.

Technische gegevens

STROOM	
Ingangsvermogen	TN-S: 230/400 V AC 50Hz IT: 230 V AC 50Hz Max. 63 A (afhankelijk van het model)
Vermogen	AC
Aangesloten op AC-voedingsnetwerk	Ja
Permanently aangesloten op het lichtnet	Ja
Laadstroom	Tot 32 A (afhankelijk van het model)
Voedingsaansluiting	TN-S: L1,L2,L3,N,PE IT: L1,L2,PE
Zekeringen	C-Karakteristieken. Breekcapaciteit 6kA Modus 3: 32 A
Stroomverbruik in stand-by	18-20 W
Nominale frequentie, f_n	50 Hz
Nominale diversiteitsfactor, RDF	1
Nominale isolatiespanning, U_i	250/400 V
Nominale spanning impulsweerstand, U_{imp}	4 kV
Nominale piekstroom, I_{pk}	6 kA
Nominale korte aanloopstroom, I_{cw}	6 kA
Max. verwachte kortsluitstroom, I_{cp}	6 kA
Overspanningscategorie	III
Technische gegevens voor RCD	
Nominaal maak- en breekvermogen, I_m	200 A

SPECIFICATIES	
Gewicht	Tot 24 kg (afhankelijk van het model)
Afmetingen H x B x D	449 x 282 x 160 mm
Materiaal	Voor- en achterkant van ABS-kunststof. Gekleurde zinkoxide metalen behuizing voor de elektronica.

SPECIFICATIES	
Beschermingsgraad	IP54
Omgevingstemperatuur tijdens bedrijf	-30°C tot +50°C
Hoogte	< 2000 m
Relatieve luchtvochtigheid	Tot 100 % bij +25°C
Opslagtemperatuur	-30 °C tot +50 °C
Externe mechanische impact	IK10

INTERFACES	
EV-aansluiting	Een of twee aansluitdozen type 2 of vaste laadkabel type 1 of type 2
Display	Led-symbolen
Vergrendeling behuizing	Mechanisch slot met sleutel.
Energiemeter	Intern of MID-goedgekeurd, afhankelijk van de optie.
RFID-tag, standaard	Milfare 1k, Milfare 1k +, Milfare Classic.
Verbindingen	3G: Frequentieband: 00/850/900/1700/1800/1900/2100 MHz, vermogensklasse 3: +24 dBm, vermogensklasse 4: +21 dBm (EN 301 908-2 v11.1). 4G: Frequentieband: LTE Cat-1, B3 B8 B20, vermogensklasse: 23 dBm. Terugval GSM/GPRS/EDGE 900 MHz (Max: 2 W) 1800 MHz (Max: 1 W).

COMPATIBILITEIT	
Conformiteit	IEC 61851-1, IEC 62196-2, IEC 61439-7, CE
Goedkeuring	Download de conformiteitsverklaring van www.ctekemobility.com
Laadmethode	Modus 3
Bescherming tegen elektrische schokken	Klasse I apparatuur
Communicatieprotocol	OCPP 1.5 en 1.6
Vervuilinggraad	3
Bedoeld voor gebruik in EMC-omgeving	B

VEILIGHEID	
Aardsluitingsdetectie	Reststroomapparaat van het type A. 30 mA. DC-detector. 6 mA.

Overbelastingsstroom- en kortsluitingbeveiliging

EIGENSCHAP	WAARDE
Nominale stroom, I_n	Zie onderdeel specifieke gegevens
Karakteristiek	C
Nominaal kortsluitvermogen, I_{cn}	6 kA
Nominaal uitschakelvermogen bij kortsluiting, I_{cs}	7,5 kA
Doorgelaten energie, I^2t	36.000 A²s

Onderdeelspecifieke gegevens

ARTIKELNR.	NOMINALE SPANNING, U_n	NOMINALE STROOM, I_{nA}	LINKER UITGANG	RECHTER UITGANG
910-17049	230 V	16 A	-	Uitgang, 1 ph, 230 V, 16 A
910-17062	230 V	32 A	-	Uitgang, 1 ph, 230 V, 32 A
910-17050	230/400 V	16 A	-	Uitgang, 3 ph, 230/400 V, 16 A
910-17028	230/400 V	32 A	-	Uitgang, 3 ph, 230/400 V, 32 A
910-17045	230 V	16 A	-	Kabel, 1 ph, 230 V, 16 A
910-17046	230 V	32 A	-	Kabel, 1 ph, 230 V, 32 A
910-17047	230/400 V	16 A	-	Kabel, 3 ph, 230/400 V, 16 A
910-17048	230/400 V	32 A	-	Kabel, 3 ph, 230/400 V, 32 A
910-17042	230/400 V	16 A	Kabel, 1 ph, 230 V, 16 A	Uitgang, 1 ph, 230 V, 16 A
910-17051	230/400 V	16 A	Uitgang, 1 ph, 230 V, 16 A	Uitgang, 1 ph, 230 V, 16 A
910-17063	230/400 V	32 A	Uitgang, 1 ph, 230 V, 32 A	Uitgang, 1 ph, 230 V, 32 A
910-17059	230/400 V	32 A	Uitgang, 3 ph, 230/400 V, 16 A	Uitgang, 3 ph, 230/400 V, 16 A
910-17060	230/400 V	64 A	Uitgang, 3 ph, 230/400 V, 32 A	Uitgang, 3 ph, 230/400 V, 32 A
910-17040	230/400 V	16 A	Kabel, 1 ph, 230 V, 16 A	Kabel, 1 ph, 230 V, 16 A
910-17091	230/400 V	32 A	Kabel, 1 ph, 230 V, 32 A	Kabel, 1 ph, 230 V, 32 A
910-17086	230/400 V	32 A	Kabel, 3 ph, 230/400 V, 16 A	Kabel, 3 ph, 230/400 V, 16 A
910-17092	230/400 V	64 A	Kabel, 3 ph, 230/400 V, 32 A	Kabel, 3 ph, 230/400 V, 32 A



Garantieverklaring CTEK E-Mobility

Beperkte garantie

CTEK geeft een beperkte garantie af aan de oorspronkelijke koper van het product. De periode van beperkte garantie varieert afhankelijk van het product. De beperkte garantie is niet overdraagbaar. De garantie is van toepassing op fabricagefouten en defecten in het materiaal. De garantie is niet geldig als het product open is geweest, onzorgvuldig is gebruikt of is gerepareerd door iemand anders dan CTEK of een bevoegde vertegenwoordiger van CTEK. CTEK biedt geen andere garantie dan deze beperkte garantie en is niet aansprakelijk voor andere kosten dan de hierboven vermelde kosten, zoals voor gevolgschade. Bovendien heeft CTEK geen verplichtingen in het kader van een andere garantie dan deze garantie.

Omstandigheden waarin de beperkte garantie niet geldig is

Als de verzegeling van het product verbroken is, opzettelijk is beschadigd of op een andere manier is gewijzigd of aangepast; inclusief kabels, elektronica, mechanica of andere onderdelen van het product; producten die zijn gerepareerd door iemand anders dan CTEK of diens bevoegde vertegenwoordigers; producten waarop andere hulpmiddelen en accessoires zijn gebruikt dan die schriftelijk zijn goedgekeurd of worden geleverd door CTEK; onjuist gebruik of het niet opvolgen van instructies voor installatie, gebruik, werking of onderhoud (dat wil zeggen niet volgens de gebruiks- en installatiehandleiding); niet-toegestane wijzigingen, aanpassingen of reparatiepogingen; vandalisme, vernieling door externe invloeden en/of personen/dieren; het niet opvolgen van de toepasselijke veiligheidsnormen en voorschriften; defecten veroorzaakt door brand, water, sneeuw, vocht en andere vloeistoffen anders dan is gespecificeerd voor normaal gebruik; producten waarvan het serienummer is beschadigd, gewijzigd of verwijderd; elk gebruik van een product dat afwijkt van het ontwerp van het product of de door CTEK bedoelde gebruikswijze van het product; installaties en/of wijzigingen die normaal onderhoud van het product verhinderen; normale slijtage en cosmetische beschadigingen zoals, maar niet beperkt tot, corrosie, krassen, deuken, roest, vlekken, niet-werkende onderdelen zoals, maar niet beperkt, tot kunststof onderdelen en afwerking; beschadiging, defect, fout, imperfectie, veroorzaakt door onjuist gebruik, opzettelijk geknoei, onwettig gebruik, verwaarlozing, te lang gebruik of te lange werking; of defecten die op een andere manier zijn veroorzaakt door de klant/dealer/gebruiker.

Aanvullende informatie

CTEK geeft geen andere garantie dan hierin vermeld en CTEK is in geen geval aansprakelijk voor indirecte of gevolgschade. Het defecte product moet met het aankoopbewijs worden teruggestuurd naar de dealer/plaats van aankoop samen met een beschrijving van de storing. Goederen die naar CTEK worden teruggestuurd, worden door CTEK beoordeeld en zijn alleen geldig met een goedgekeurd RMA-nummer (Return Material Authorisation) dat door CTEK aan de koper is verstrekt. Producten die rechtstreeks naar CTEK worden verzonden zonder een RMA, worden naar de afzender teruggestuurd op diens kosten. De garantieperiode voor een product wordt vermeld in de toepasselijke gebruikershandleiding die bij het product is geleverd. De garantie is alleen geldig als de garantieperiode niet is verlopen. Als de garantieclaim van een defect product niet wordt goedgekeurd door CTEK, wordt het product alleen teruggestuurd naar de afzender als deze daar expliciet om verzoekt. De verzendkosten worden betaald door klant/dealer/plaats van aankoop. Defecte producten worden gerepareerd of vervangen door een uitwisselbaar product en teruggestuurd op kosten van CTEK. Als de garantieperiode is verlopen, wordt het product zonder verder onderzoek teruggestuurd op kosten van de klant/dealer/plaats van aankoop. Defecte producten worden door CTEK afgedankt als ze niet meer kunnen worden gerepareerd. CTEK behoudt zich het recht voor om zonder kennisgeving de algemene voorwaarden in dit document aan te passen, te wijzigen of te veranderen vanwege wijziging(en) in de beschikbaarheid van services, producten en/of reserveonderdelen of met het doel om te voldoen aan toepasselijke beleidsvoorschriften, regels, voorschriften en wetten.

Beperkingen nationaal gebruik

Sommige landen, staten of provincies hebben andere elektrische codes en normen dan vermeld in deze handleiding. De installatie en het gebruik van het product moeten voldoen aan de plaatselijke voorschriften. Het product is bedoeld om door het algemene publiek te worden gebruikt. Het product is bedoeld voor locaties met zowel beperkte als niet-beperkte toegang.

Dit product mag uitsluitend in de volgende regio's worden gebruikt: CZ, DE, DK, GR, ES, FI, FR, IS, NL, NO, PL, SE, UK, AT, BE, CY, IE, LU en MT.

Copyright

Deze instructies worden verstrekt op basis van de huidige stand, en bevat informatie die zonder voorafgaande kennisgeving kan worden gewijzigd. CTEK E-Mobility AB garandeert niet dat de volledige inhoud van de instructies correct is. CTEK E-Mobility AB is niet verantwoordelijk voor fouten, incidenten of schade die worden veroorzaakt door het niet volgen van de instructies in deze handleiding.

© Copyright CTEK E-Mobility AB 2019. Alle rechten voorbehouden. Het kopiëren, aanpassen of vertalen van deze instructies is ten strengste verboden zonder schriftelijke toestemming van CTEK E-Mobility AB, behalve wat door het auteursrecht is geregeld.

Revisies

De omschrijvingen, informatie en specificaties in deze handleiding waren ten tijde van het drukken van kracht. Om er zeker van te zijn dat de onderhoudsinstructies compleet en up-to-date zijn, dient u altijd de handleiding op onze website te lezen.

Afkortingen

- APN Access Point Name (Toegangspuntnaam).
- CP Control Pilot.
- CCU Charge Controller Unit.
- DHCP Dynamic Host Configuration Protocol.
- OCL Outlet Controller Light.
- OCPP Open Charge Point Protocol.
- PP Proximity Pilot.
- PPP Point to Point Protocol.
- RFID Radio Frequency Identification.
- WWAN Wireless Wide Area Network.

Elektrische schema's

01 A	96
01 B	97
01 C	98
CCU.....	99
3G-/RADIO-MODEM.....	99
CAB10	99
3PH UITGANG LINKS.....	100
1PH UITGANG LINKS.....	100
3PH KABEL LINKS.....	100
1PH KABEL LINKS.....	101
3PH UITGANG RECHTS.....	101
1PH UITGANG RECHTS.....	101
3PH KABEL RECHTS.....	102
1PH KABEL RECHTS.....	102
OCL	102

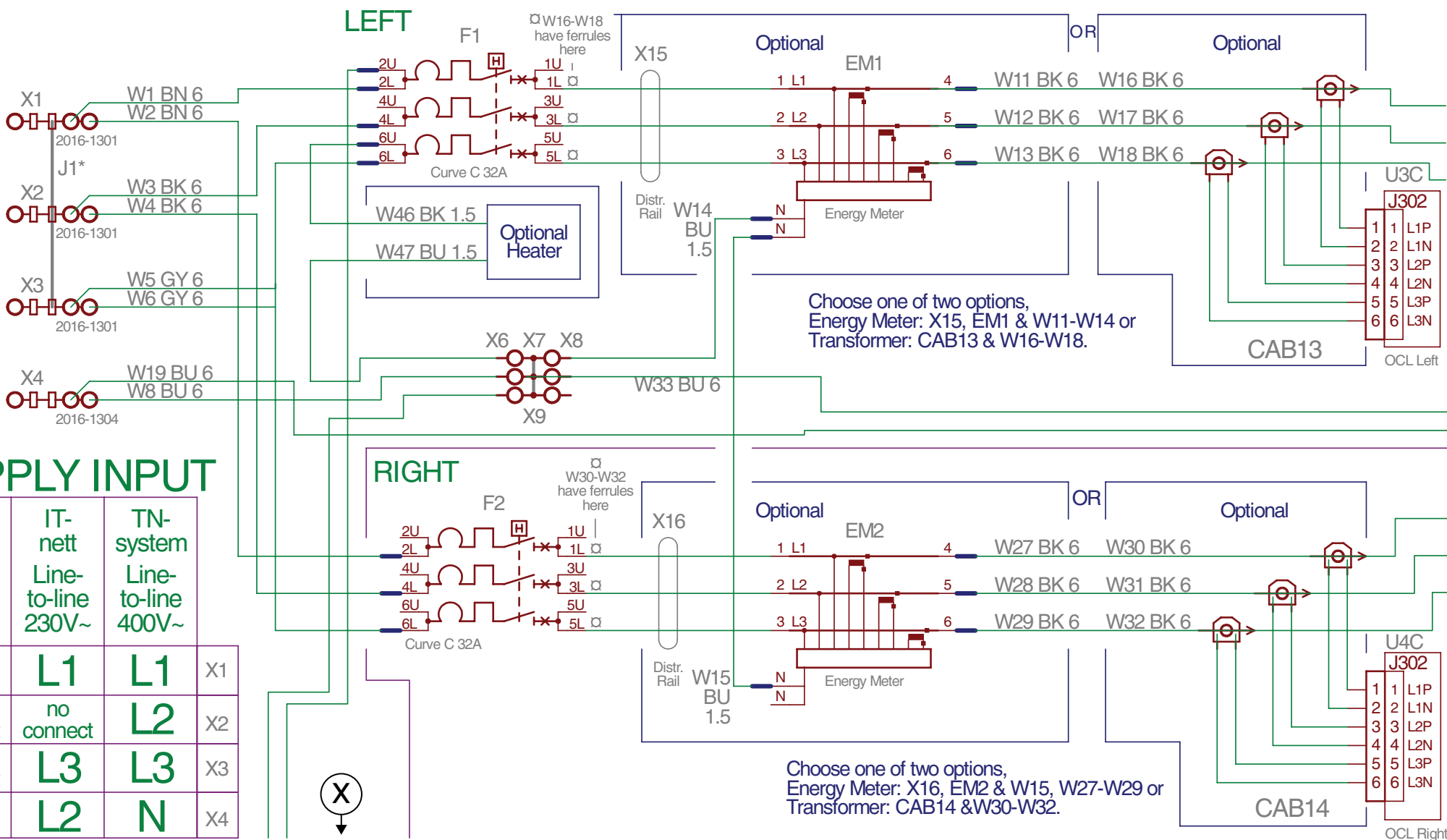

SUPPLY INPUT

	IT-nett Line-to-line 230V~	TN-system Line-to-line 400V~	
Single phase 230V~	L1	L1	X1
no connect	no connect	L2	X2
no connect	L3	L3	X3
N	L2	N	X4

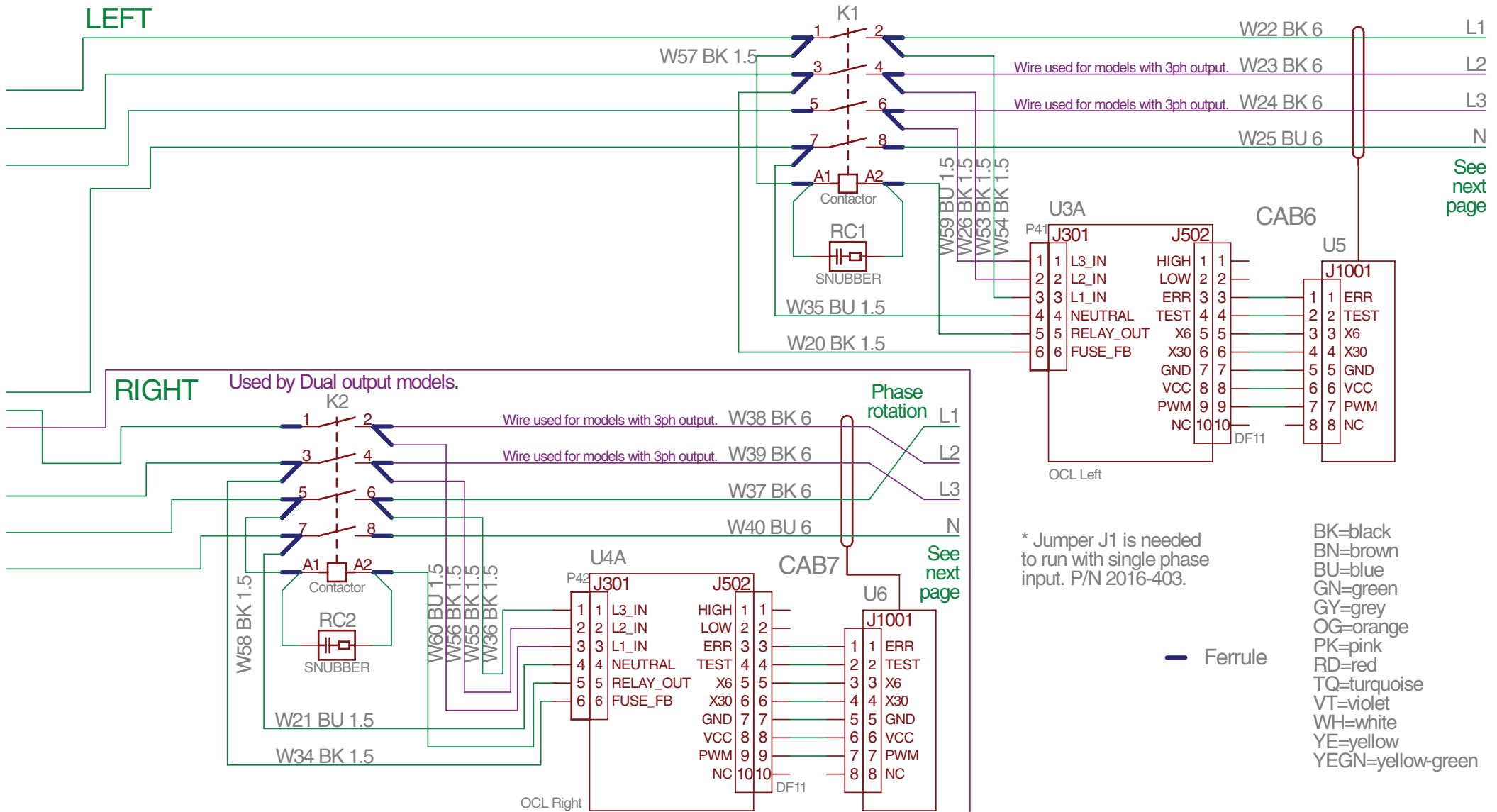

* Jumper J1 is needed to run with single phase input. P/N 2016-403.

- BK=black
- BN=brown
- BU=blue
- GN=green
- GY=grey
- OG=orange
- PK=pink
- RD=red
- TQ=turquoise
- VT=violet
- WH=white
- YE=yellow
- YEGN=yellow-green

— Ferrule

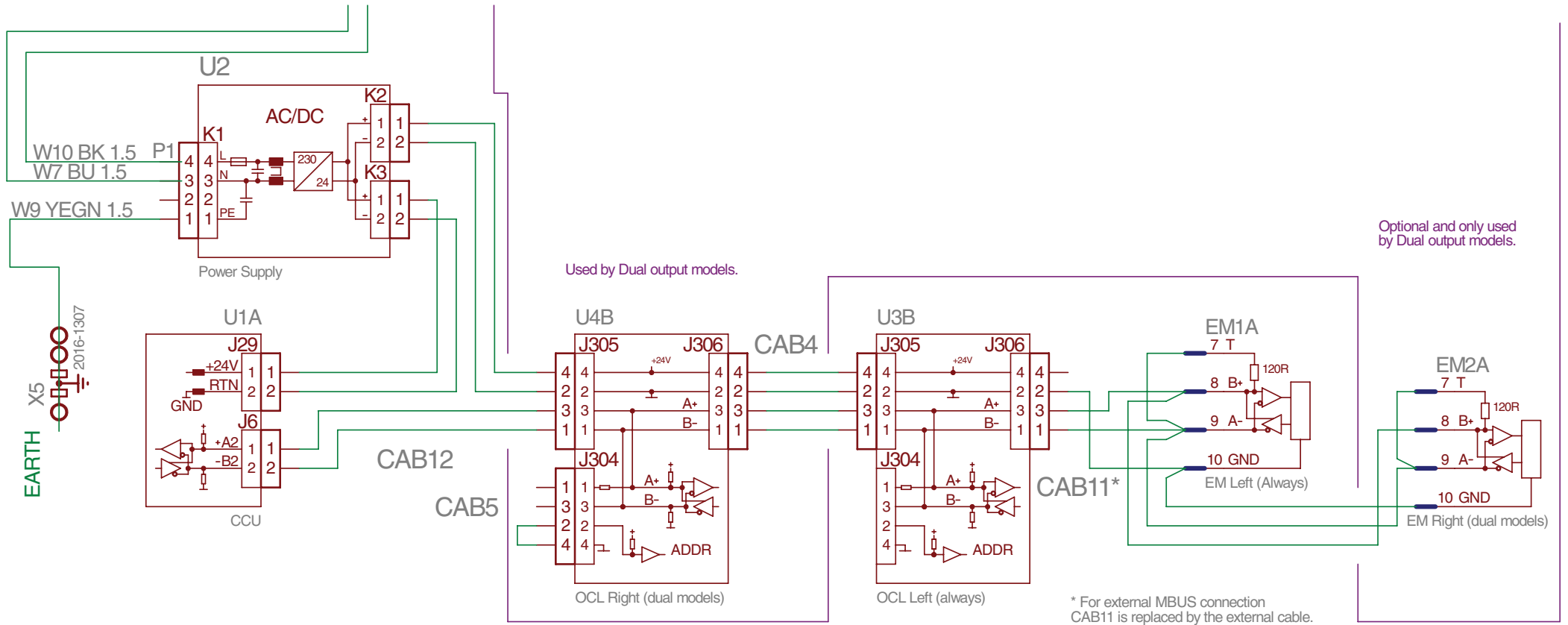

Optional and only used by Dual output models.

* For external MBUS connection CAB11 is replaced by the external cable.



CCU

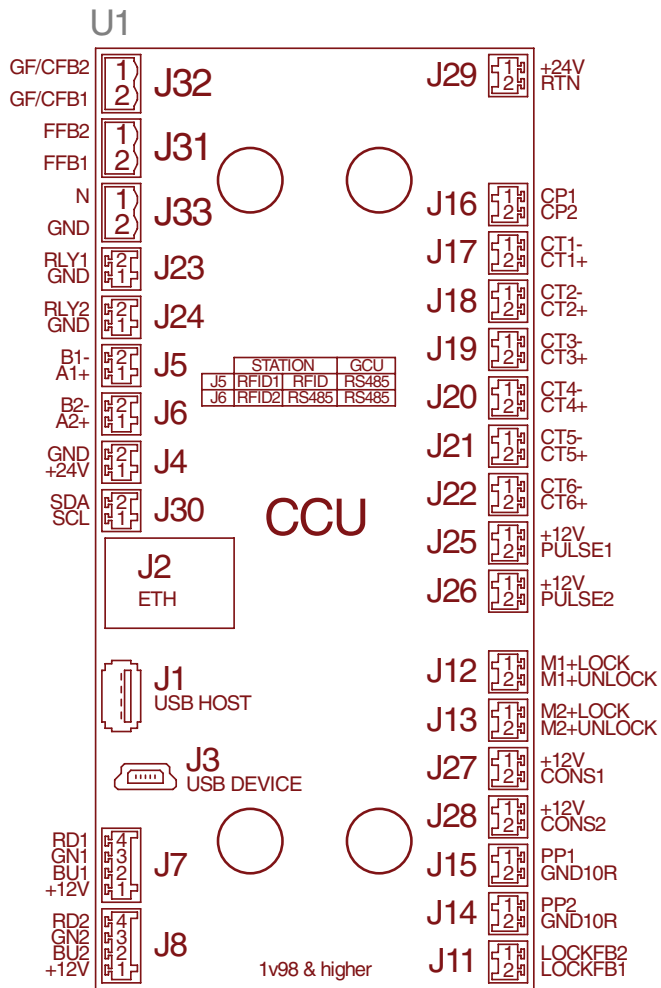

3G/4G-/RADIO-MODEM

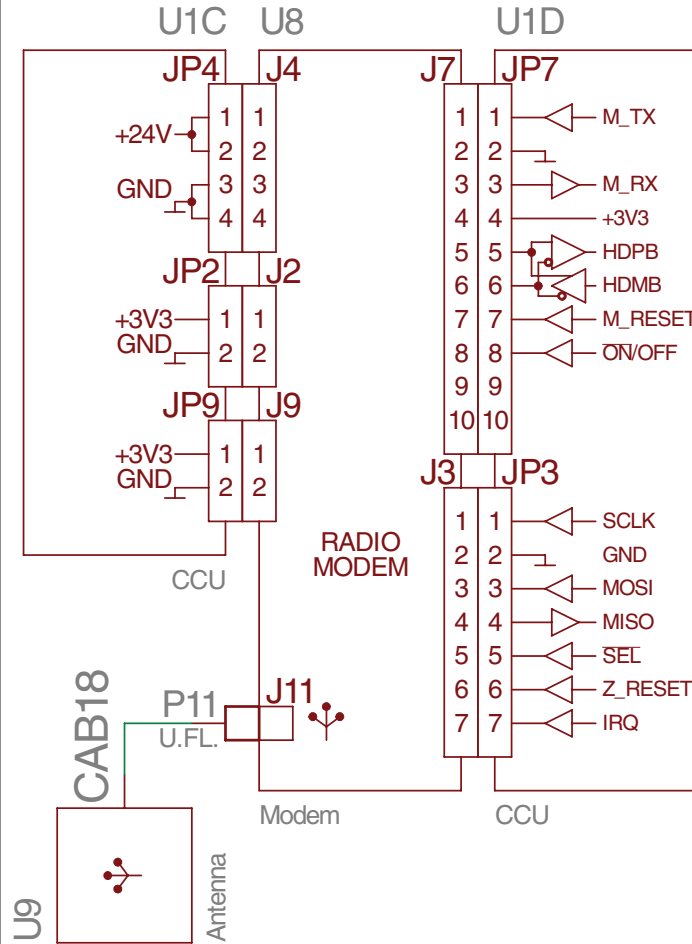

CAB10

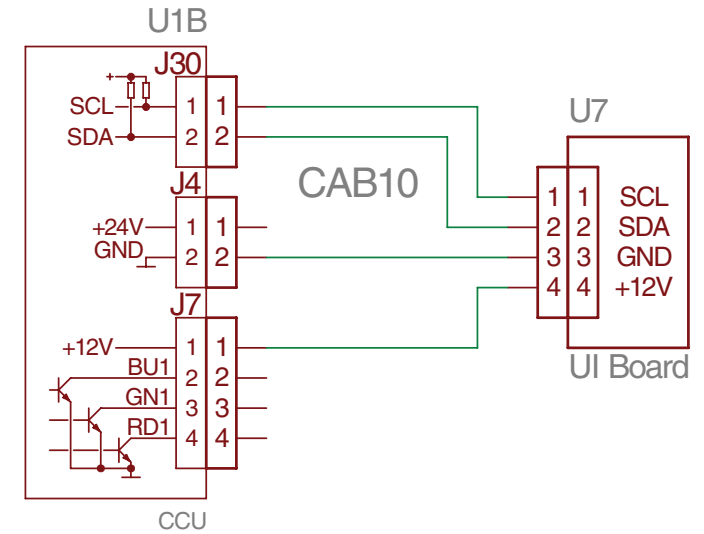

3PH UITGANG LINKS

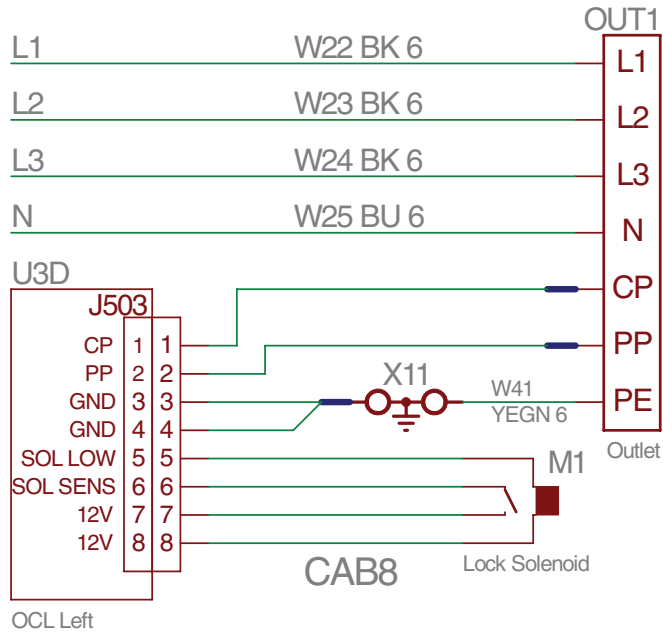

1PH UITGANG LINKS

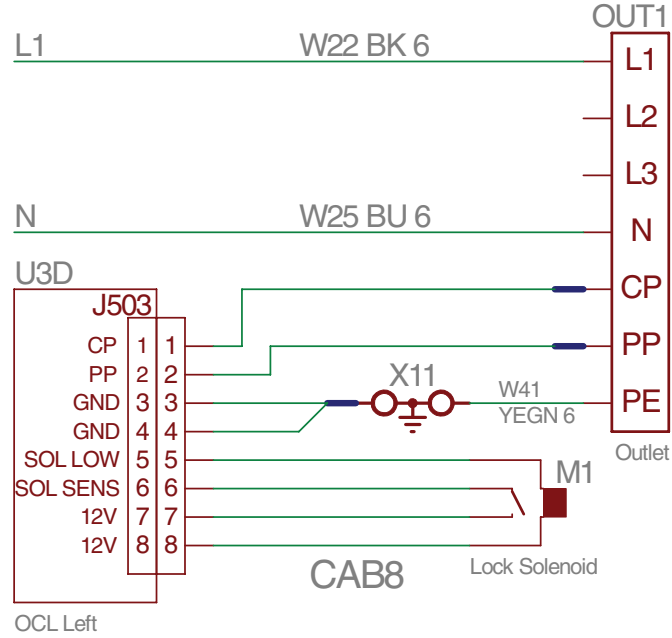

3PH KABEL LINKS

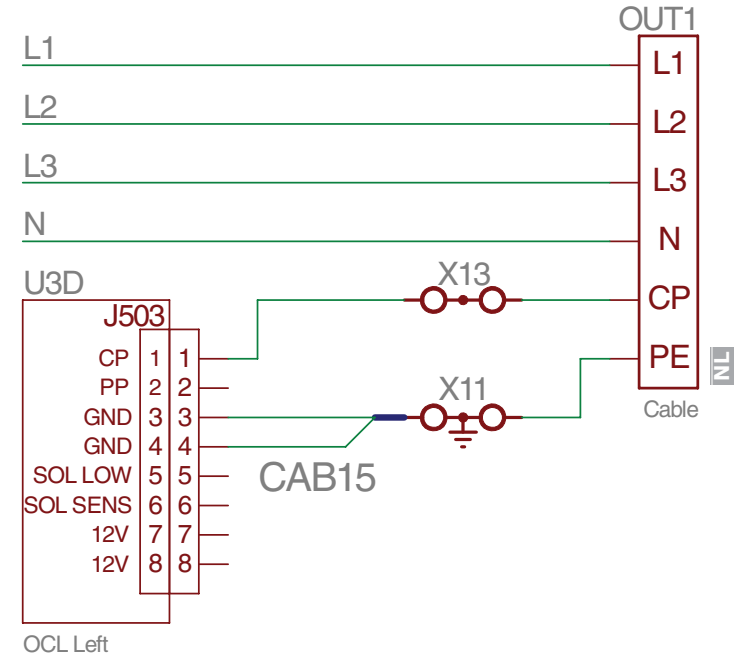



1PH KABEL LINKS

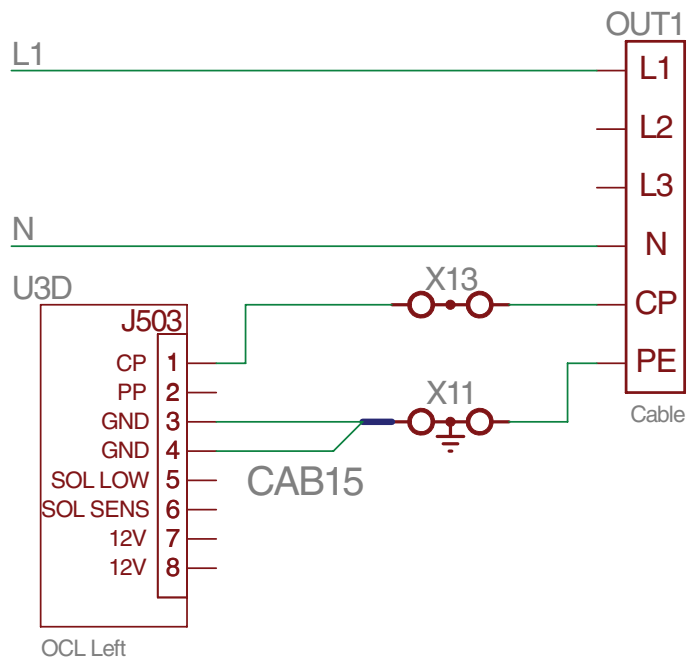

3PH UITGANG RECHTS

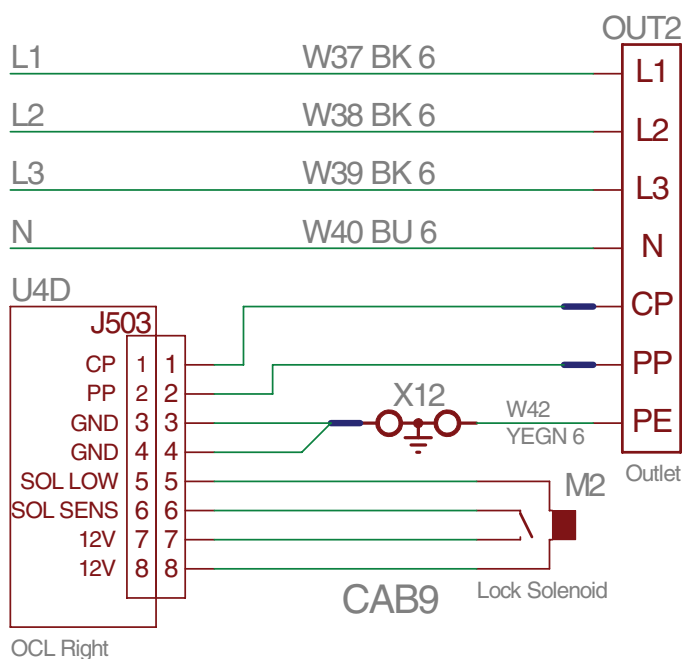

1PH UITGANG RECHTS

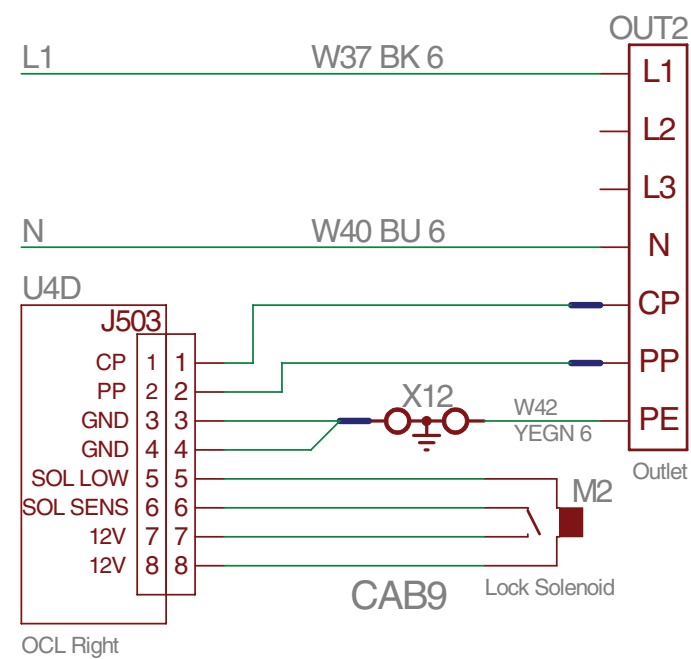

3PH KABEL RECHTS

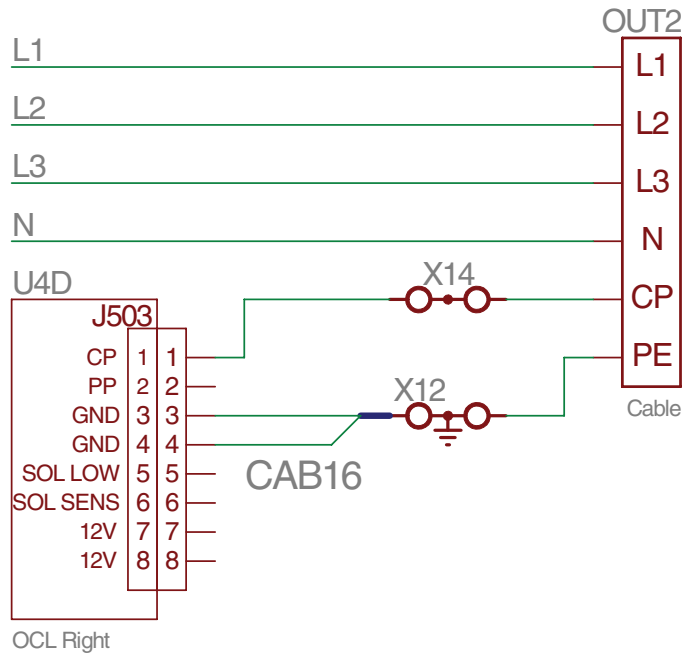

1PH KABEL RECHTS

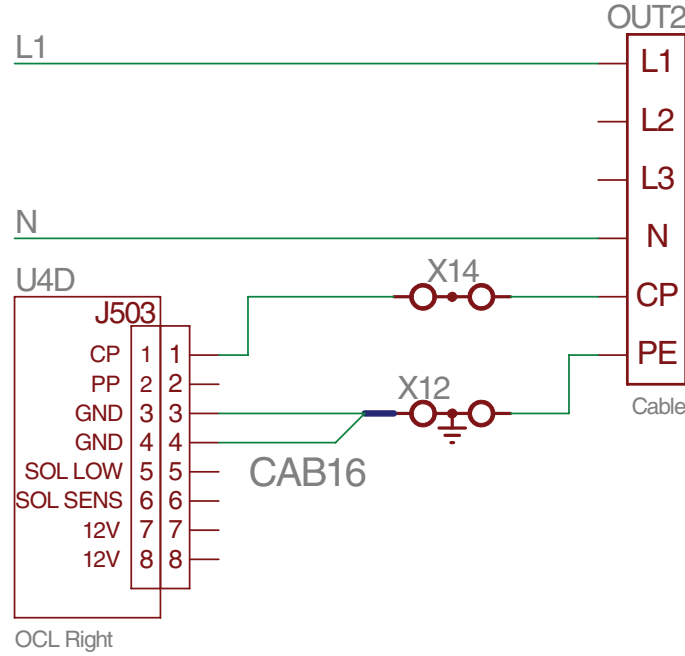

OCL

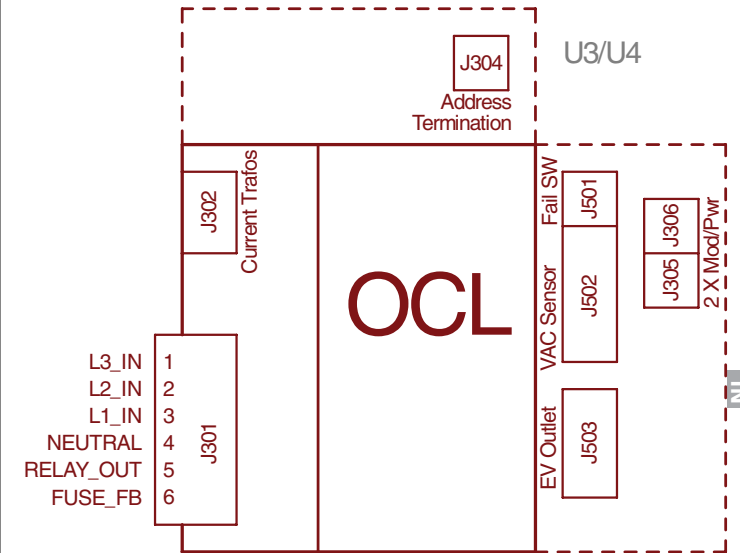

CTEK

WWW.CTEKEMOBILITY.COM

